

ПАСПОРТ И РУКОВОДСТВО ПО ЭКСПЛУАТАЦИИ

Перед эксплуатацией внимательно ознакомьтесь с настоящим паспортом и руководством по эксплуатации. Следуя инструкции, проведите установку мольберта.

1. Назначение

Мольберт предназначен для обучения и развития творческих способностей детей старше 3-х лет. Конструкция позволяет менять положение поверхности для рисования по высоте в соответствии с ростом ребенка. Мольберт имеет две рабочие поверхности, одна сторона предназначена для рисования мелом, вторая – маркерами, а также для размещения магнитных фигур и алфавита.

Мольберт комплектуется пеналом для хранения канцелярских принадлежностей, набором для творчества, зажимом для бумаги и циферблатом с подвижными стрелками. Над пеналом размещены детские счеты. Использование мольберта способствует развитию у ребенка мелкой моторики, аккуратности, усидчивости, внимания, воображения, мышления, восприятия цвета.

2. Комплект поставки:

Мольберт.....	1 шт.
Пенал.....	1 шт.
Зажим для бумаги.....	1 шт.
Набор для творчества.....	1 компл.
Паспорт.....	1 шт.
Упаковка.....	1 шт.

3. Технические характеристики (Табл. 1)

Параметр	Значение
Габаритные размеры в сложенном виде, мм	755x516x70
Размер рабочей поверхности полотна, мм	530x460
Материал/ цвет полотна для надписей маркерами	сталь/ белый
Материал/ цвет полотна для надписей мелками	КДВП/ черный
Вес (без упаковки), кг	5,3/5,0
Диапазон изменения высоты мольберта, мм	735÷1075

4. Набор для творчества

Набор для творчества - это увлекательная и развивающая игра для детей от 3 лет и старше (см. Табл. 2). Набор букв и цифр поможет ребенку научиться читать и писать, а пластмассовые детали разнообразных геометрических форм и цветов помогут развить мелкую моторику, усидчивость, художественное воображение и творческие навыки. С помощью набора для творчества на магнитной стороне мольберта можно составлять слова и предложения, примеры, а также составлять разные картинки и узоры из множества цветных деталей. На меловой стороне мольберта можно писать и рисовать мелками.

Табл. 2

Комплектация набора для творчества	M2	M2Л
Магниты-вкладыши 4x6x16 мм	1 уп.	1 уп.
Магниты-вкладыши 4x6x6 мм	1 уп.	2 шт.
Алфавит, цифры, знаки	1 уп.	1 уп.
Мозаика	1 уп.	-
Мелки	1 уп.	1 уп.
Дополнительная упаковка	коробка	пакет

Табл. 3

Маркировка	Высота мольберта
1	840 мм
2	905 мм
3	960 мм
4	1015 мм
▲ max	1075 мм

Примечание:

Комплект поставляется в упаковке в сложенном виде.



Рис. 1 Мольберт в разложенном виде



Рис. 2 Размеры мольберта

Рис. 3 Схема установки магнитов.

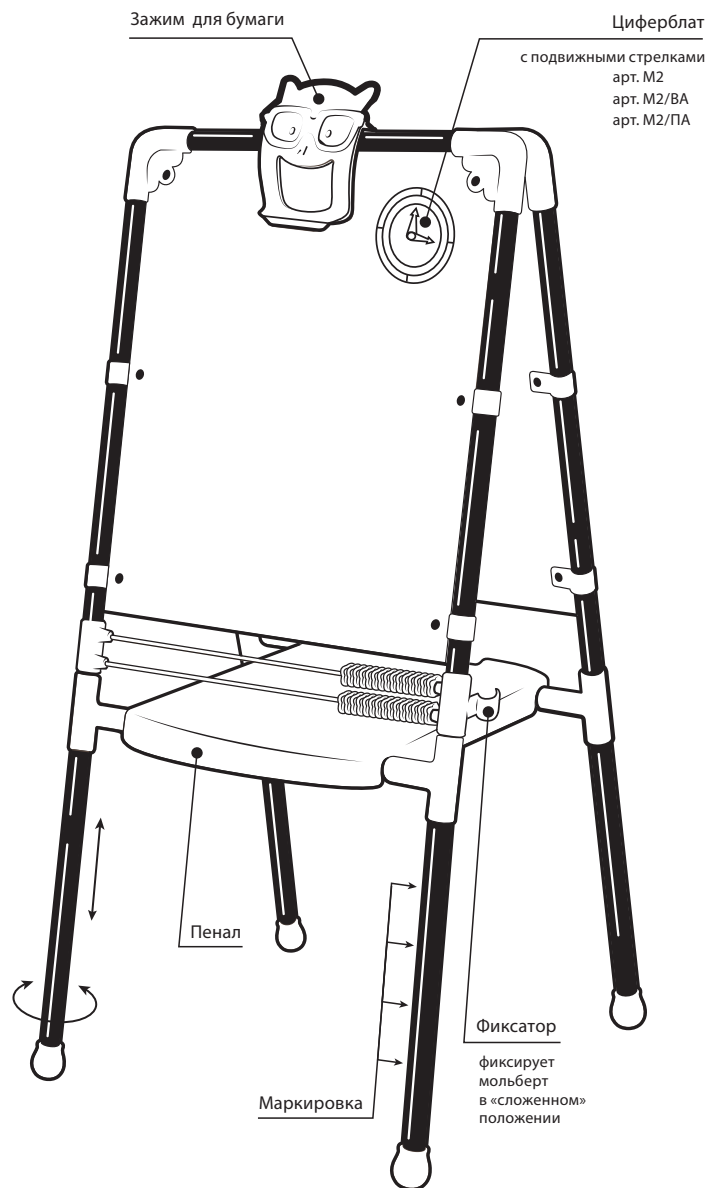

Магниты – вкладыши устанавливаются гладкой поверхностью наружу.

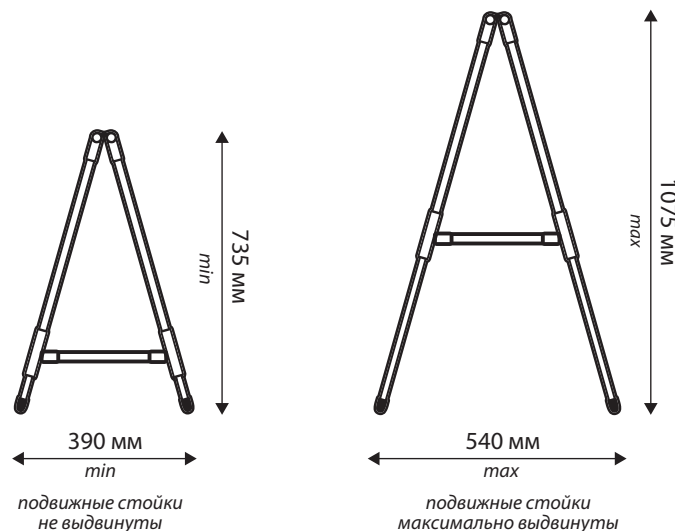
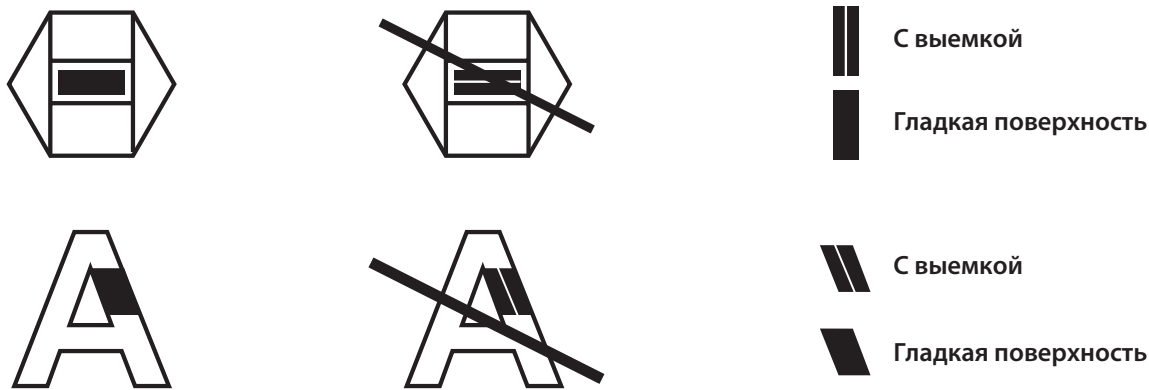
5. Условия эксплуатации

Мольберт двусторонний с набором для творчества, регулируемый по высоте, предназначен для эксплуатации в помещениях и на открытом воздухе, при температуре от 0°С до +30° С и влажности воздуха не более 75%. Для приведения мольберта в рабочее положение необходимо выдвинуть подвижные стойки на нужную высоту (на поверхности выдвижных стоек нанесена маркировка, см. рис. 1, таб. 3) и зафиксировать их поворотом с усилием до упора, против часовой стрелки (со стороны опорных колпачков). Фиксацию стоек рекомендуется проводить при горизонтальном положении мольберта. **НЕ ВЫДВИГАЙТЕ ПОДВИЖНУЮ СТОЙКУ ДАЛЕЕ ОТМЕТКИ «МАХ»** (см. рис. 1, таб. 3). Расположите мольберт вертикально, разведите стойки и зафиксируйте их, установив пенал, входящий в комплект поставки (см. рис. 1). Проверьте надежность сборки. Разборку мольберта проводить в обратной последовательности. При рисовании на бумаге закрепите на каркасе зажим (см. рис. 1). Для рисования на металлической поверхности мольберта используйте маркеры сухого стирания – борд маркеры. Как правило, они имеют маркировку: «whiteboard», «board marker», «board master» или «маркер для досок». Использование других пишущих средств не допускается. Удаление надписей следует производить специальной сухой губкой или салфеткой из мягкого материала. Не допускается применение водоабразивных материалов и химически активных веществ.

Для рисования на меловой стороне мольберта используйте мелки, поставляемые в комплекте, либо мелки для меловой доски.

Во избежание повреждения поверхности, удаление надписей следует производить слегка влажной тряпкой либо салфеткой из мягкого материала.

Перед началом эксплуатации набора для творчества, установите магниты-вкладыши в буквы и мозаику набора для творчества (см. рис. 3).

Не допускается использовать мольберт и набор для творчества не по назначению.

Не допускается применение водоабразивных материалов и химически активных веществ.

Не допускается попадание прямого солнечного света на изделие.

Хранить мольберт и набор для творчества следует в сухом помещении при температуре воздуха +5...+25° С, при влажности 60-70%.

6. Требования безопасности

Во избежание травм при пользовании мольбертом не оставляйте детей без присмотра.

Не разрешайте детям самостоятельно производить сборку и разборку мольберта.

Магнитная мозаика содержит мелкие детали: не оставляйте детей без присмотра, во избежание попадания мелких деталей в рот или дыхательные пути.

7. Сведения о приёмке

Изделие проверено на соответствие требованиям действующей конструкторской документации, соответствие образцу-эталоны и признано годным к эксплуатации.

Дата изготовления « _____ » _____ 20 _____ г.

подпись и оттиск личного клейма лица,
ответственного за приёмку и упаковку изделия



8. Гарантия изготовителя

Предприятие-изготовитель гарантирует качество изделия при условии соблюдения потребителем правил и рекомендаций данного руководства. Гарантийный срок 18 месяцев, исчисляется со дня продажи, при наличии в паспорте отметки о дате продажи, заверенной штампом торгующей организации. Срок службы и хранения 5 лет. Производитель оставляет за собой право вносить в конструкцию и внешний вид изменения, не ухудшающие качества изделия.

9. Сведения о продаже

Дата продажи « _____ » _____ 20 _____ г.

подпись ответственного лица,
штамп торгующей организации

Внимание! Паспорт следует хранить в течение всего гарантийного срока!

Вы можете оставить отзывы, пожелания и замечания по тел. (3412) 90-99-99 или e-mail: otziv@nikaltd.ru



Доска знаний - мольберт. Игрушка для детей.
Соответствует требованиям ТР ТС 008/2011
«О безопасности игрушек».
ТУ 32.40.39-023-84597115-2019.
Модель М2, М2Л. Сделано в России.



ПРЕДУПРЕЖДЕНИЯ!

- Не предназначен для детей младше 3-х лет;
- Содержит мелкие детали. Опасность закупорки дыхательных путей;
- Пользоваться только под непосредственным присмотром взрослых.